

Регулируемые по вылету оправки по DIN 6327

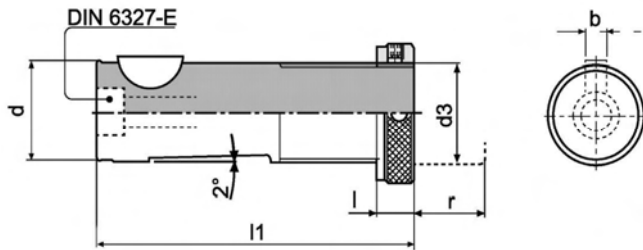

Присоединительные размеры



	d3	d	l1	b	l
TR10 x 1,5	10	62	3	12	
TR12 x 1,5	12	62	3	12	
TR16 x 1,5	16	85	5	12	
TR20 x 2	20	88	5	12	
TR28 x 2	28	95	6	12	
TR36 x 2	36	118	8	18	
TR48 x 2	48	144	10	18	

Цанговый патрон

①

Оправки поставляются с регулировочными гайками



Рис. 1

Мини гайка - Рис. 1

Серия	Номер для заказа	A	Диапазон зажимаемых диаметров, мм
204-001	TR10.L95.ERC11M	16 - G11M	1 ÷ 7
	TR10.L102.ERC16M	22 - G16M	1 ÷ 10
	TR12.L96.ERC11M	16 - G11M	1 ÷ 7
	TR12.L105.ERC16M	22 - G16M	1 ÷ 10
	TR16.L122.ERC16M	22 - G16M	1 ÷ 10
	TR16.L132.ERC20M	28 - G20M	1 ÷ 13
	TR20.L135.ERC20M	28 - G20M	1 ÷ 13

Стандартная гайка - Рис. 2

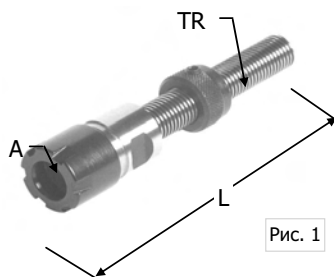
Серия	Номер для заказа	A	Диапазон зажимаемых диаметров, мм
204-002	TR12.L96.ERC11	18 - G11SE	1 ÷ 7
	TR16.L111.ERC11	18 - G11SE	1 ÷ 7
	TR16.L122.ERC16	28 - G16SE	1 ÷ 10
	TR16.L132.ERC20	34 - G20SE	1 ÷ 13
	TR20.L128.ERC16	28 - G16SE	1 ÷ 10
	TR20.L135.ERC20	34 - G20SE	1 ÷ 13
	TR20.L137.ERC25	42 - G25S	1 ÷ 16
	TR20.L146.ERC32	50 - G32S	2 ÷ 20
	TR28.L138.ERC16	28 - G16SE	1 ÷ 10
	TR28.L148.ERC25	42 - G25S	1 ÷ 16
	TR28.L153.ERC32	50 - G32S	2 ÷ 20
	TR36.L163.ERC25	42 - G25S	1 ÷ 16
	TR36.L165.ERC32	50 - G32S	2 ÷ 20
	TR36.L186.ERC40	63 - G40S	3 ÷ 30
	TR48.L200.ERC32	50 - G32S	2 ÷ 20
	TR48.L207.ERC40	63 - G40S	3 ÷ 30



Рис. 2

①

С подводом СОЖ к инструменту

8

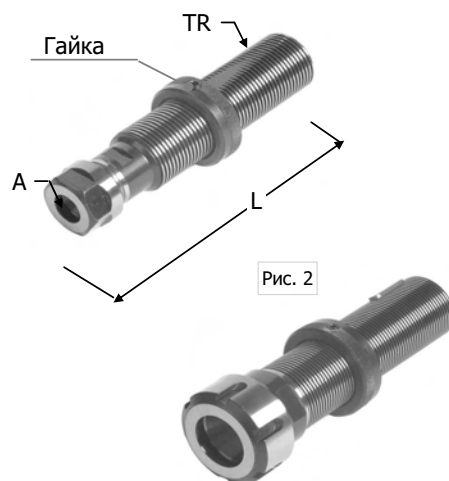
Регулируемые по вылету оправки по DIN 6327



Регулируемые оправки
для инструмента с конусом Морзе (с лапкой)

Форма E / DIN 6327

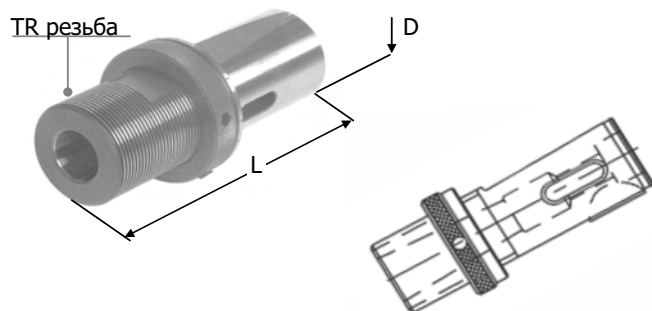

Серия	Номер для заказа	TR	D	L
204-105	E16.CM1	16	16	85
	E20.CM1	20	20	88
	E28.CM1	28	28	95
	E28.CM2	28	28	95
	E36.CM1	36	36	118
	E36.CM2	36	36	118
	E36.CM3	36	36	118
	E48.CM2	48	48	144
	E48.CM3	48	48	144
	E48.CM4	48	48	144

Форма G / DIN 6327

Серия	Номер для заказа	TR	D	L
204-115	G16-CM1-25	16	16	110
	G16-CM1-50	16	16	135
	G20-CM1-25	20	20	113
	G20-CM1-50	20	20	138
	G20-CM1-75	20	20	163
	G28-CM1-25	28	28	120
	G28-CM1-50	28	28	145
	G28-CM1-75	28	28	170
	G28-CM1-100	28	28	195
	G28-CM2-25	28	28	120
	G28-CM2-50	28	28	145
	G28-CM2-75	28	28	170
	G28-CM2-100	28	28	195
	G36-CM1-30	36	36	147
	G36-CM2-30	36	36	148
	G36-CM2-60	36	36	178
	G36-CM2-90	36	36	208
	G36-CM2-120	36	36	238
	G36-CM3-30	36	36	148
	G36-CM3-60	36	36	178
	G36-CM3-90	36	36	208
	G36-CM3-120	36	36	238
	G48-CM3-40	48	48	184
	G48-CM3-80	48	48	224
	G48-CM3-120	48	48	264
	G48-CM4-40	48	48	184
	G48-CM4-80	48	48	224
	G48-CM4-120	48	48	264

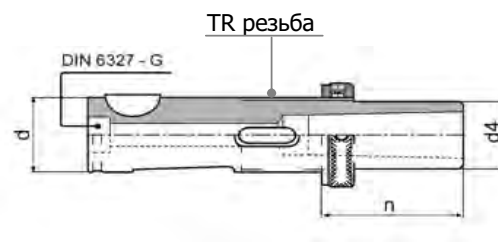
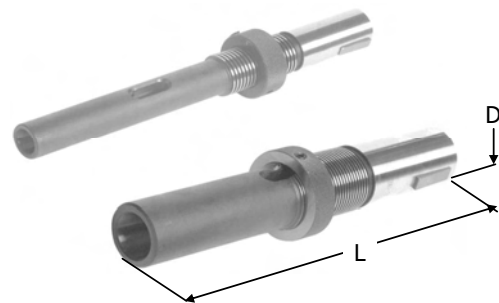

Оправки поставляются с регулировочными гайками

Регулируемые по вылету оправки по DIN 6327



Резьбонарезные патроны
с быстросменными вставками

РЕЗЬБОНАРЕЗАНИЕ

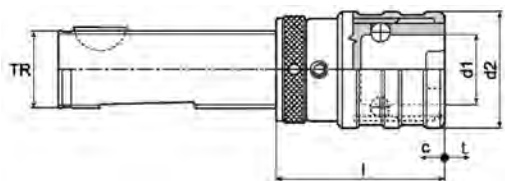

Серия	Номер для заказа	Диапазон нарезания резьбы	l	d1	d2	t	c
204-120	TR16.MCR0TC	M1 ÷ M10	50	13	26	6,5	6,5
	TR16.MCR1TC	M3 ÷ M12	52	19	36	7,5	7,5
	TR20.MCR0TC	M1 ÷ M10	50	13	26	6,5	6,5
	TR20.MCR1TC	M3 ÷ M12	52	19	38	9	9
	TR28.MCR1TC	M3 ÷ M12	52	19	38	9	9
	TR28.MCR2TC	M6 ÷ M20	76	31	55	15	15
	TR36.MCR1TC	M3 ÷ M12	54	19	38	9	9
	TR36.MCR2TC	M6 ÷ M20	78	31	55	15	15

С осевой компенсацией
на растяжение и сжатие

Быстросменные
втулки

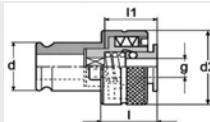

Стр. 9.55